

## КОНДЕНСАТООТВОДЧИКИ



### КОНДЕНСАТООТВОДЧИКИ ПОПЛАВКОВЫЕ ADCA FLT39

(Углеродистая сталь, 2"; DN 50 мм)

#### ОПИСАНИЕ

Конденсатоотводчики поплавковые ADCA FLT39 со встроенным клапаном для выпуска воздуха и других неконденсируемых газов предназначены для широкого спектра применений в пароконденсатных системах.

Типовыми применениями являются установка на теплообменниках, теплообменных агрегатах, сушильных цилиндрах, паровых рубашках и другом оборудовании, где требуется постоянный отвод конденсата.

#### ОСНОВНЫЕ СВОЙСТВА

- Постоянный отвод конденсата и воздуха (встроенный биметаллический клапан)
- Не подвержены влиянию резких изменений нагрузок и перепадов давления
- Высокая пропускная способность
- Направление потока может быть легко изменено путем поворота корпуса в отношении поплавкового механизма и крышки



ТЕХНИЧЕСКИЕ ХАРАКТЕРИСТИКИ	
Типоразмер, DN	2"; DN 50 мм
Номинальное давление, PN	40 бар
Максимальный перепад давления, ▲P	FLT39-4,5 – 4,5 бар FLT39-10 – 10 бар FLT39-21 – 21 бар FLT39 – 32 – 32 бар
Рабочая среда	Насыщенный и перегретый пар
Материал исполнения	Углеродистая сталь
Присоединения	Внутреннее резьбовое ISO7 Rp или NPT Фланцевое EN 1092-1 PN40 Фланцевое ASME B16.5 Класс 150 или 300 Сварное внахлест (SW) ASME 16.11
Монтаж на трубопроводе	Горизонтально или вертикально.
ОПЦИИ	Дополнительные устройства для удаления воздуха и дренажа: SLR (Steam Lock Release) – клапан для выпуска паровых пробок HVV – устройство ручного сброса воздуха BDV – клапан дренажный AFZ – клапан автоматический защиты от размораживания FLL - устройство для принудительного открытия VB21M – автоматический прерыватель вакуума

ОГРАНИЧЕНИЯ ПО ПРИМЕНЕНИЮ		
Фланцевое присоединение PN 40*	Фланцевое присоединение Класс 150**	Допустимая температура, °C
Допустимое давление, бар		
40,0	17,7	100
40,0	14,0	200
39,0	12,1	250
35,2	10,2	300

\* Максимально допустимое рабочее давление 32 бар;

Максимально допустимая рабочая температура 250°C;

\* В соответствии с EN 1092-1:2018; \*\* В соответствии с EN 1759-1:2004.

Ограничения по номинальному давлению PN 40 или ниже, в зависимости от типа присоединения. PN 40 подходит для резьбового соединения, сварного внахлест.



# КОНДЕНСАТООТВОДЧИКИ

ПРОПУСКНАЯ СПОСОБНОСТЬ, кг/ч														
Модель	Типоразмер, DN	Перепад давления, бар												
		0,5	1	1,5	2	4,5	7	10	12	14	16	21	25	32
FLT39-4,5	2"; DN 50 мм	7550	11000	14000	15500	22500	-	-	-	-	-	-	-	-
FLT39-10		3900	5000	6100	7100	10000	13750	16000	-	-	-	-	-	-
FLT39-21		1900	2700	3100	3600	5000	6900	8100	9000	9800	10050	11150	-	-
FLT39-32		1900	2700	3100	3600	5000	6900	8100	9000	9800	10050	11150	12000	12550

**ГАБАРИТНЫЕ РАЗМЕРЫ**

Установка на горизонтальном или вертикальном трубопроводе.  
Направление потока может быть легко изменено путем поворота корпуса в отношении поплавкового механизма и крышки

ВЕСОГАБИРИТНЫЕ ХАРАКТЕРИСТИКИ																	
Типоразмер, DN	Резьбовое присоединение / Сварное внахлест (SW)							PN40			Класс 150			Класс 300			
	A	B	C	D	E	H*	Масса, кг	F	G	Масса, кг	F	G	Масса, кг	F	G	Масса, кг	
2" – DN 50 мм	300	303	80	215	136	3/8"	35,5	230	352	40,8	230	352	39,9	230	352	40,4	

\* В стандартном исполнении, во всех версиях с фланцевым соединением EN или внутреннем резьбовым соединении ISO 7 Rp, данные соединения - внутренняя резьба ISO 228. В исполнениях с фланцевым соединением ASME или внутренним резьбовым соединении NPT или сварном внахлест, данные соединения - внутренняя резьба NPT.

**НАПРАВЛЕНИЕ ПОТОКА**

IR – Горизонтально справа налево    IL – Горизонтально слева направо    IT – Вертикально сверху вниз



# КОНДЕНСАТООТВОДЧИКИ

## СПЕЦИФИКАЦИЯ МАТЕРИАЛОВ

№	Наименование	Материал
1	Корпус	A216 WCB / 1.0619
2	Крышка	A216 WCB / 1.0619
3	Уплотнение*	Нержавеющая сталь / Графит
4	Седло*	A351 CF8 / 1.4308; A276-98B / 1.4057
5	Уплотнение*	Графит
6	Клапан*	AISI 316 / 1.4401; AISI 420 / 1.4021
7	Рычаг*	A351 CF8M / 1.4408
8	Поплавок*	AISI 304 / 1.4301
9	Биметаллический* клапан	Нержавеющая сталь (биметалл)
10	Болты, Гайки	Оцинкованная сталь
11	Соединения для дополнительных устройств	AISI 316L / 1.4404
12	Уплотнение**	Медь; AISI 304 / 1.4301
21	Клапан для выпуска паровых пробок (SLR)	AISI 420 / 1.4021 AISI 316L / 1.4404
22	Уплотнение	Графит
31	Механизм рычага	AISI 303 / 1.4305 ; AISI 304 / 1.4301; AISI 316L / 1.4404
32	Уплотнение	Графит
33	Рычаг	Пластик
41	Клапан для сброса воздуха	AISI 303 / 1.4305; AISI 316L / 1.4404
51	Клапан дренажный (для ручного дренирования поплавковой камеры)	AISI 303 / 1.4305; AISI 316L / 1.4404
61	Клапан защиты от размораживания автоматический	AISI 303 / 1.4305; AISI 316L / 1.4404
71	Автоматический прерыватель вакуума	AISI 303 / 1.4305
72	Адаптер-фитинг	AISI 303 / 1.4305

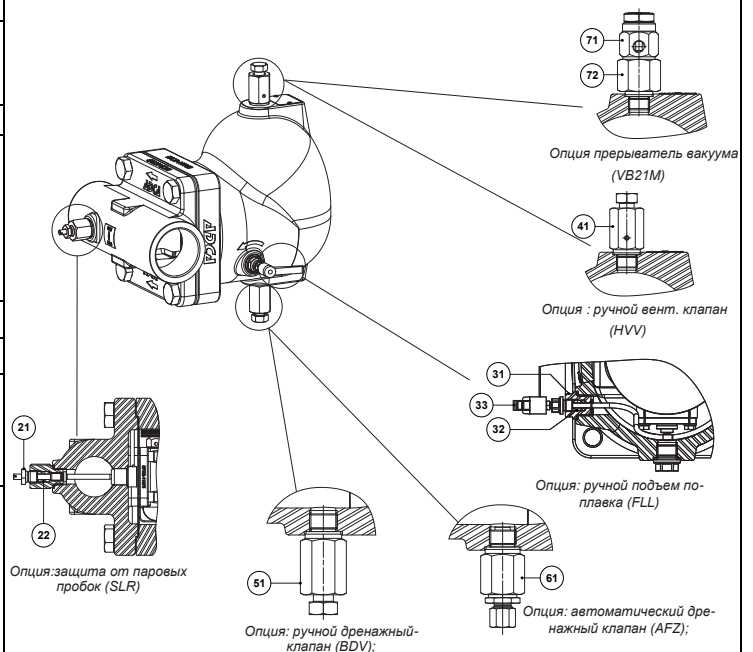
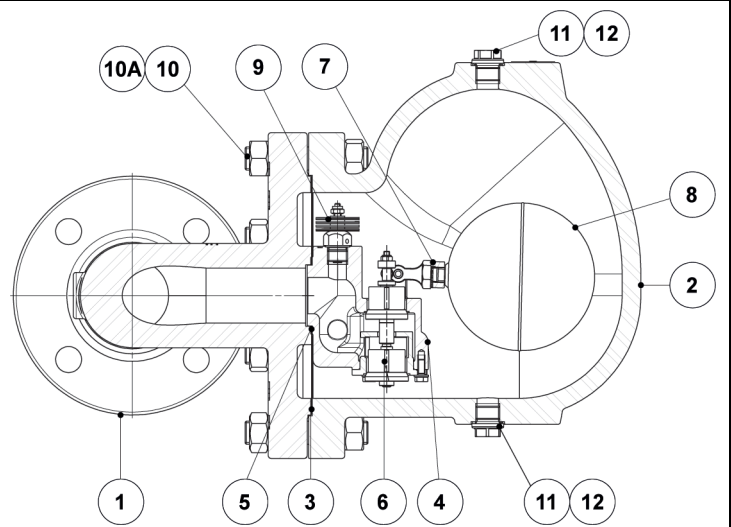

## КОНДЕНСАТООТВОДЧИКИ

МАРКИРОВКА ДЛЯ ЗАКАЗА FLT39										
Модель	A39	2	V	XX	X	X	IR	A	50	
FLT39 – A216 WCB / 1.0619 углеродистая сталь	A39									
<b>Перепад давления</b>										
4,5 бар		2								
10 бар		3								
21 бар		5								
32 бар		7								
<b>автоматический воздухоотводчик</b>										
Биметаллический воздухоотводчик (стандартное исполнение)			V							
Без воздухоотводчика			X							
<b>Дополнительные соединения</b>										
Без соединений				XX						
3/8" резьбовые соединения сверху и снизу, закрыты заглушками				10						
<b>Опции</b>										
Если таковые имеются, есть особые отдельные маркировки для заказа, см. соответствующую документацию										
<b>SLR - Клапан для выпуска паровых пробок</b>										
Без SLR					X					
С устройством для выпуска паровых пробок в сборе					S					
<b>FLL - Устройство для принудительного открытия</b>										
Без FLL						X				
Подъемный рычаг с правой стороны (лицом к корпусу конденсатоотводчика)						R				
Подъемный рычаг с левой стороны (лицом к корпусу конденсатоотводчика)						L				
<b>Направление потока</b>										
Горизонтальное справа налево (стандартное исполнение)							IR			
Горизонтальное слева направо							IL			
Вертикальное сверху вниз							IT			
<b>Присоединение к трубопроводу</b>										
Внутренняя резьба ISO 7 Rp								A		
Внутренняя резьба NPT								C		
Сварное внахлест ASME B16.11								H		
Фланцевое EN 1092-1 PN 40								N		
Фланцевое ASME B16.5 Класс 150								U		
Фланцевое ASME B16.5 Класс 300								V		
<b>Размер</b>										
2" или DN 50									50	
<b>Специальные исполнения</b>										
Полное описание или дополнительные маркировки должны быть добавлены при заказе нестандартных исполнений										E

